

# Краны специального назначения

фланец/сварка, EN (DIN), DN 150-200, кран для врезки в трубу

Корпус: Сталь, P235GH (1.0345)  
 Шар: Нержавеющая сталь, X5CrNi18-10 (1.4301)  
 Шток: Нержавеющая сталь, X8CrNiS18-9 (1.4305)  
 Уплотнение штока: FPM  
 Уплотнение шара: PTFE+C  
 Уплотнение шара:

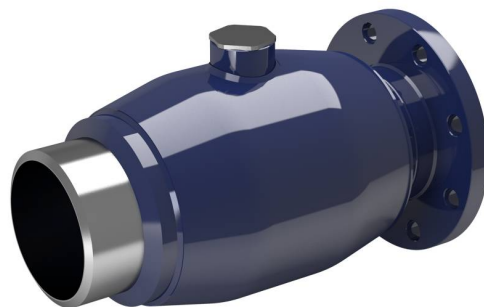

## Условия работы

-30 °C - +200 °C

При температуре ниже 0 °C - обратитесь на завод-производитель.

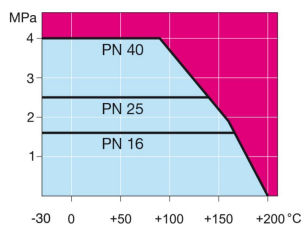

Не для пара

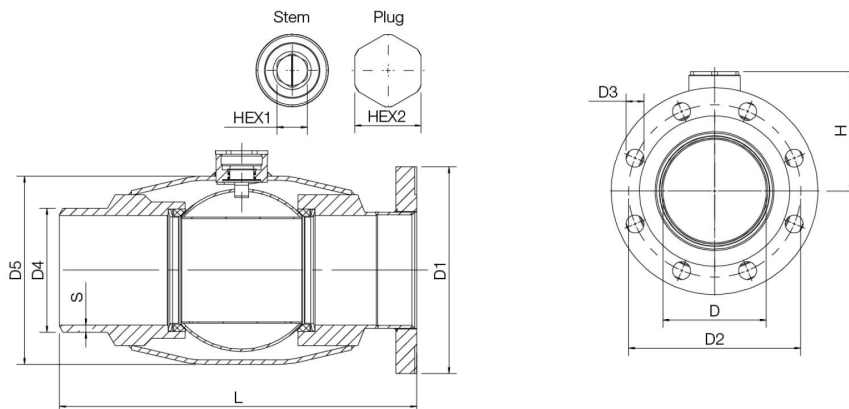

DN	PN	Артикул	D	D1	D2	D3	D4	D5	H	L	S	HEX1	HEX2	Отверстия	кг
150	25	281 495	150	300	250	26	180	273	174	520	10	32	70	8	57,5
200	25	281 496	150	360	310	26	180	273	173	523	10,3	32	70	12	57

Внимание: DN 200 редуцированный.